

REHAMEDPOWER



# KOPFSTÜTZEN POLSTER



Straight Pad



Contoured Pad



A Pad



X Pad



E Pad

Ein sicherer und komfortabler Halt des Kopfes ist maßgebend für das Vertrauen des Nutzers an den gesamten Rollstuhl. Bei der Auswahl eines Kopfstützensystems sollten neurophysiologische und funktionale Auswirkungen ebenso berücksichtigt werden wie biomechanische Anforderungen. Das umfangreiche BuddyBrace Kopfstützensystem bietet grenzenlose Kombinationen aus Halterung und Polstern zur individuellen und physiologischen Positionierung des Kopfes.

Die BuddyBrace Kopfstützpolster werden in verschiedenen Größen und je nach Anforderungsprofil in einzigartigen Formen für einen sicheren und korrigierenden Halt des Kopfes angeboten. Mit Memoryschaumeinlage zur Druckreduzierung oder mit einer Formbarkeit des weichschaumbepolsterten Aluminiumkerns können die BuddyBrace Kopfstützenpolster den Kopf weich betten oder eine Korrektur über zusätzliche laterale Flügelplotten zur seitlichen Nacken- und Stirnunterstützung gewährleisten. Ein anpassbares Stirnbandsystem beispielsweise bei einem Dropped Head Syndrom ist optional kombinierbar. Die komfortablen und hochwertigen Elasthanbezüge sind natürlich abnehmbar und waschbar.



# KOPFSTÜTZEN BRACKETS



T BRACKET

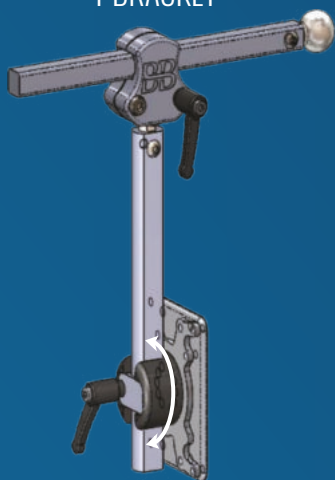

Eine universelle Aufnahme an der Rückenlehne ermöglicht das Einstellen der Kopfstützenaufnahme (Bracket) in der Höhe und auch in der seitlichen Position. Jedes Bracket kann darüber hinaus in der Tiefe und über ein verstellbares Kugelgelenk mit dem jeweiligen Polster unterstützend direkt am Kopf vollflächig angepasst werden.

Damit können anatomische Herausforderungen wie z.B. eine vorgestreckte oder gesenkte Kopfhaltung, ein gerader Nacken bei Dauerkontraktion der prävertebralen Muskulatur, eine Seitwärts- oder Drehbewegung des Kopfes oder des Nackens und die klassische Form des sog. „Schiefhalses“ ausgeglichen werden.

Das Free Shock Bracket absorbiert darüberhinaus auftretende Kräfte z.B. bei spastischer Erkrankung oder Tic-Störungen gegen einen dynamischen Widerstand und baut diese langsam wieder ab.

FRESHOCK BRACKET

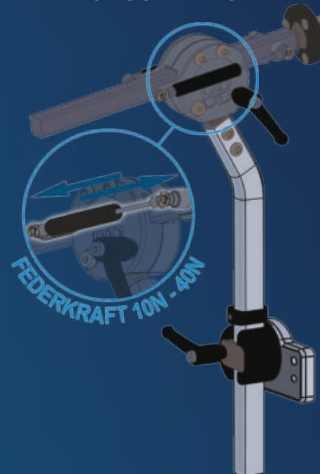

I-C BRACKET



C BRACKET

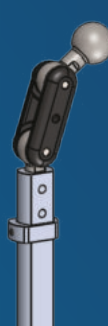

I BRACKET



C-C BRACKET

